

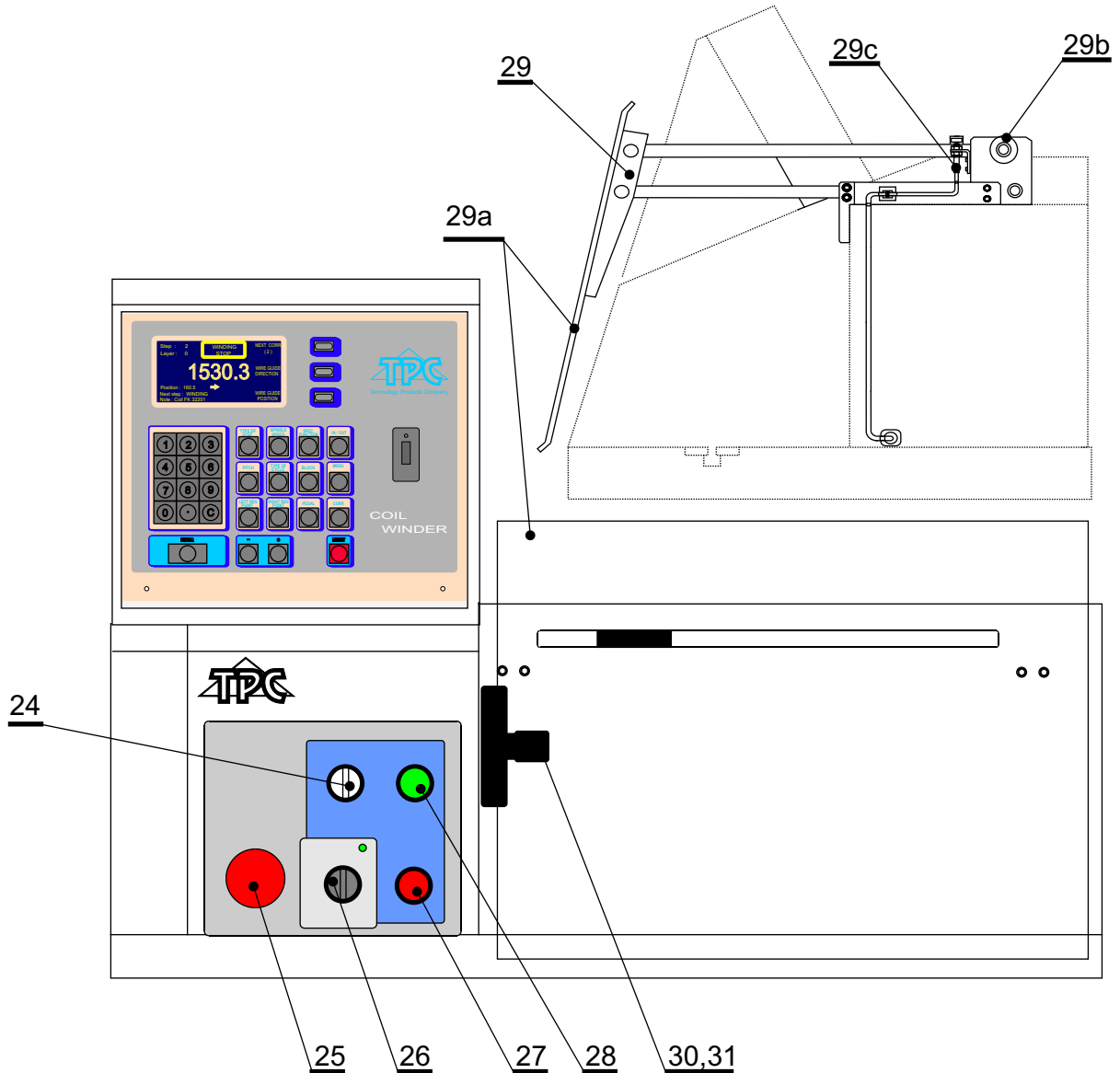

# ERSATZTEILE ERN 32 SG



- |                                   |           |
|-----------------------------------|-----------|
| 24. Schalter der Bremse           | TA 048 75 |
| 25. Notausschalter                | TA 048 71 |
| 26. Netzschalter                  | TA 048 73 |
| 27. Stop -Taste                   | TA 026 42 |
| 28. Start - Taste                 | TA 026 41 |
| 29. Schutzschild zusammengebaut   | TF 000 95 |
| 29a. Schild                       | TA 021 42 |
| 29b. Feder                        | No 12     |
| 29c. Magnetschalter               | TA 048 77 |
| 30. Spannzange $\varnothing$ 10mm | TA 013 23 |
| Spannzange $\varnothing$ 12 mm    | TA 007 31 |
| 31. Mutter                        | TA 007 37 |



# ERSATZTEILE ERN 32 SG

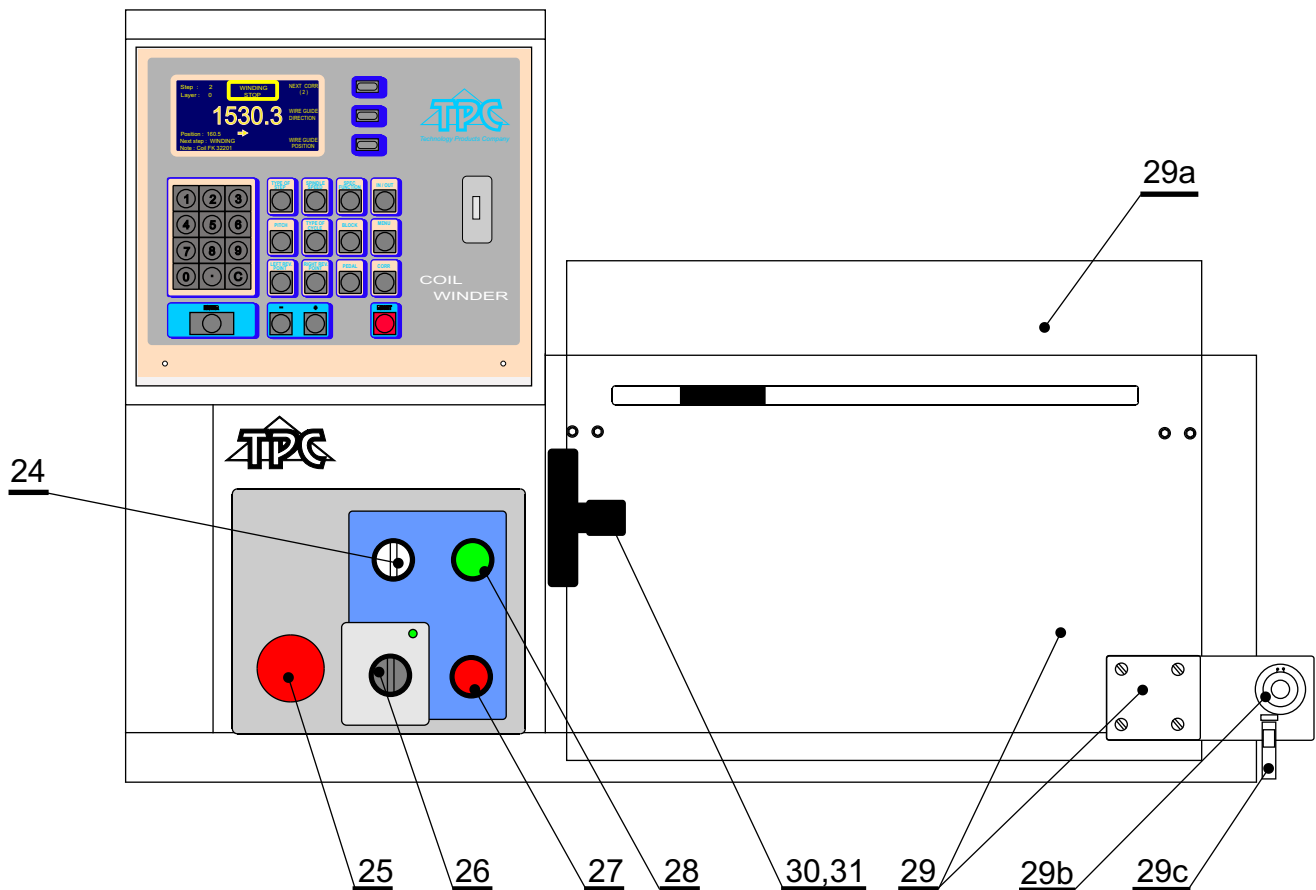

- |                                   |           |
|-----------------------------------|-----------|
| 24. Schalter der Bremse           | TA 048 75 |
| 25. Notausschalter                | TA 048 71 |
| 26. Netzschalter                  | TA 048 73 |
| 27. Stop -Taste                   | TA 026 42 |
| 28. Start - Taste                 | TA 026 41 |
| 29. Schutzschild zusammengebaut   | TF 001 12 |
| 29a. Schild                       | TA 023 08 |
| 29b. Feder                        | TA 009 62 |
| 29c. Magnetschalter               | TA 026 36 |
| 30. Spannzange $\varnothing$ 10mm | TA 013 23 |
| Spannzange $\varnothing$ 12 mm    | TA 007 31 |
| 31. Mutter                        | TA 007 37 |



# ERSATZTEILE ERN 32 SG

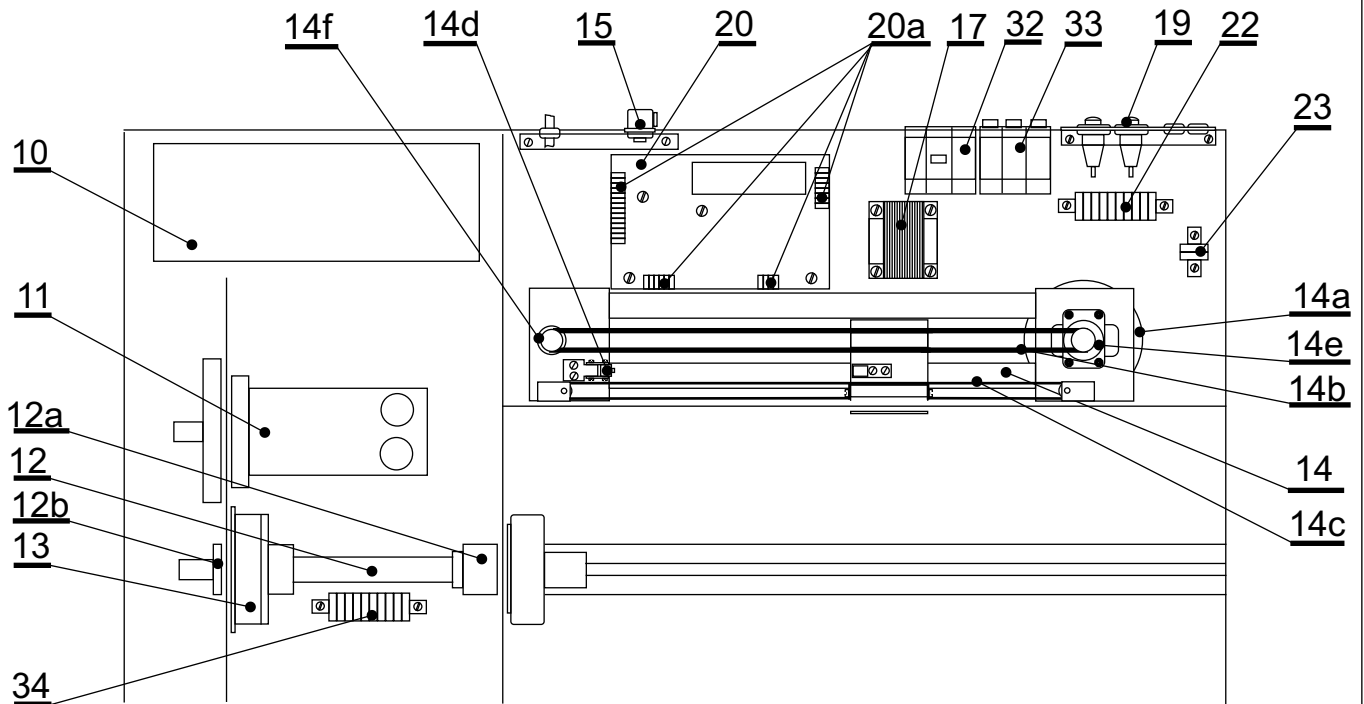

- |                                     |   |
|-------------------------------------|---|
| 10. AC - Drehzahlregler             | SERVOSTAR 346                                       |
| 11. Servomotor                      | TGH4 -0780 - 25 - 560/T1PS1X                        |
| 12. Welle                           | TA 008 21   |
| 12a. Lager                          | S6204 CTA ABC7 DUL 85N                              |
| 12b. Lager                          | 6204 P66  |
| 13. Bremse                          | Lenze 24V21W d=20H7                                 |
| 14. Verlegeeinheit                  | TF 000 71   |
| 14a. Schrittmotor                   | Vexta PK2913-E4.0b                                  |
| 14b. Zahnriemen                     | 198 zub/20mm  |
| 14c. Textilband                     | 2x20x1000   |
| 14d. Mikroschalter                  | WN 559 00   |
| 14e. Wagenlager                     | 6002 AZR  |
| 14f. Lager                          | 6001 AZR  |
| 15. Konnektor für Fusspedal         | TA 026 44   |
| 17. Transformator                   | ST 01/03  |
| 19. Sicherungsbuchse                | SI-HA 125000  |
| 20. Drehzahlregler für Schrittmotor | TK 000 30   |
| 20a. Klemmen                        | BLA4, BLA6, BLA8, BLA14,<br>SLA4, SLA6, SLA8, SLA14 |
| 22. Klemme                          | TA 022 95   |
| 23. Klemme                          | TA 021 95   |
| 32. Relais                          | RSI-25-40-A230                                      |
| 33. Schutzschalter                  | LPN-6C-3  |
| 34. Klemme                          | TA 048 67   |



# ERSATZTEILE ERN 32 SG

Getriebe  
500 U / min.

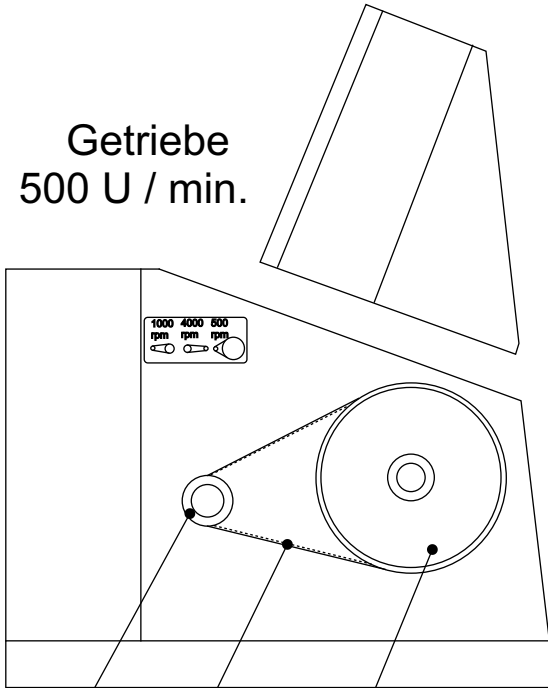

37    42    36

Getriebe  
4 000 U / min.

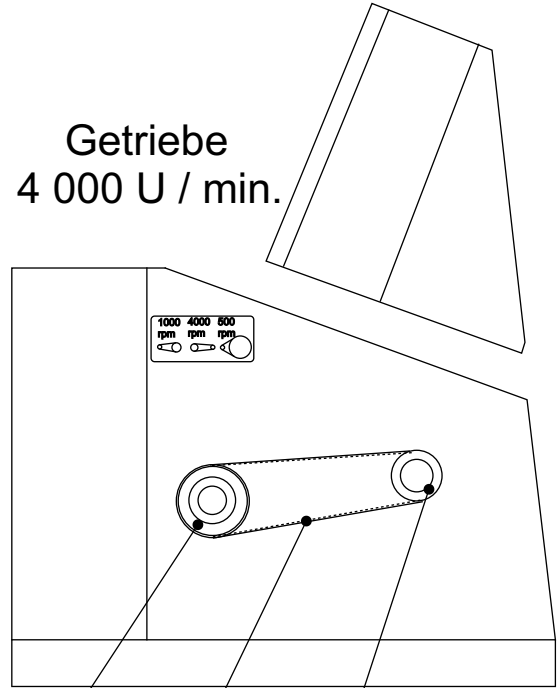

39    41    37

Getriebe  
1 000 U / min.

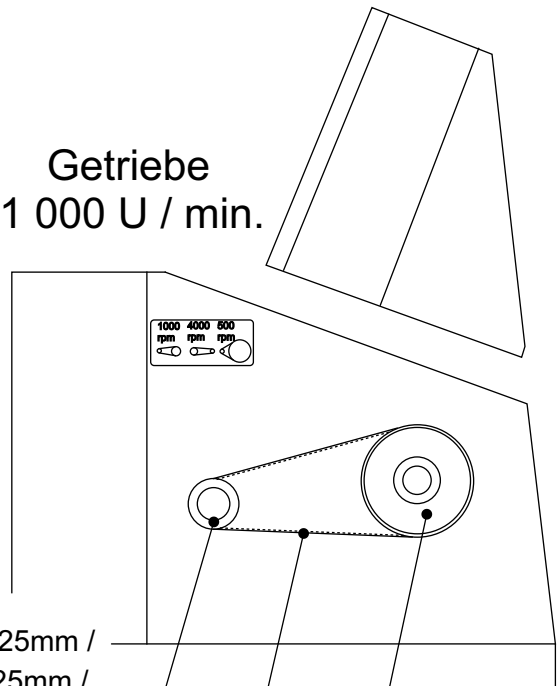

37    41    38

- 36. Zahnrad TA 045 04 / 100 Zähne /
- 37. Zahnrad TA 045 02 / 20 Zähne /
- 38. Zahnrad TA 045 01 / 50 Zähne /
- 39. Zahnrad TA 045 03 / 32 Zähne /
- 41. Zahnriemen 5MR-500-25 / 100 Zähne./25mm /
- 42. Zahnriemen 5MR-650-25/ 130 Zähne./25mm /



# ERSATZTEILE ERN 32 SG

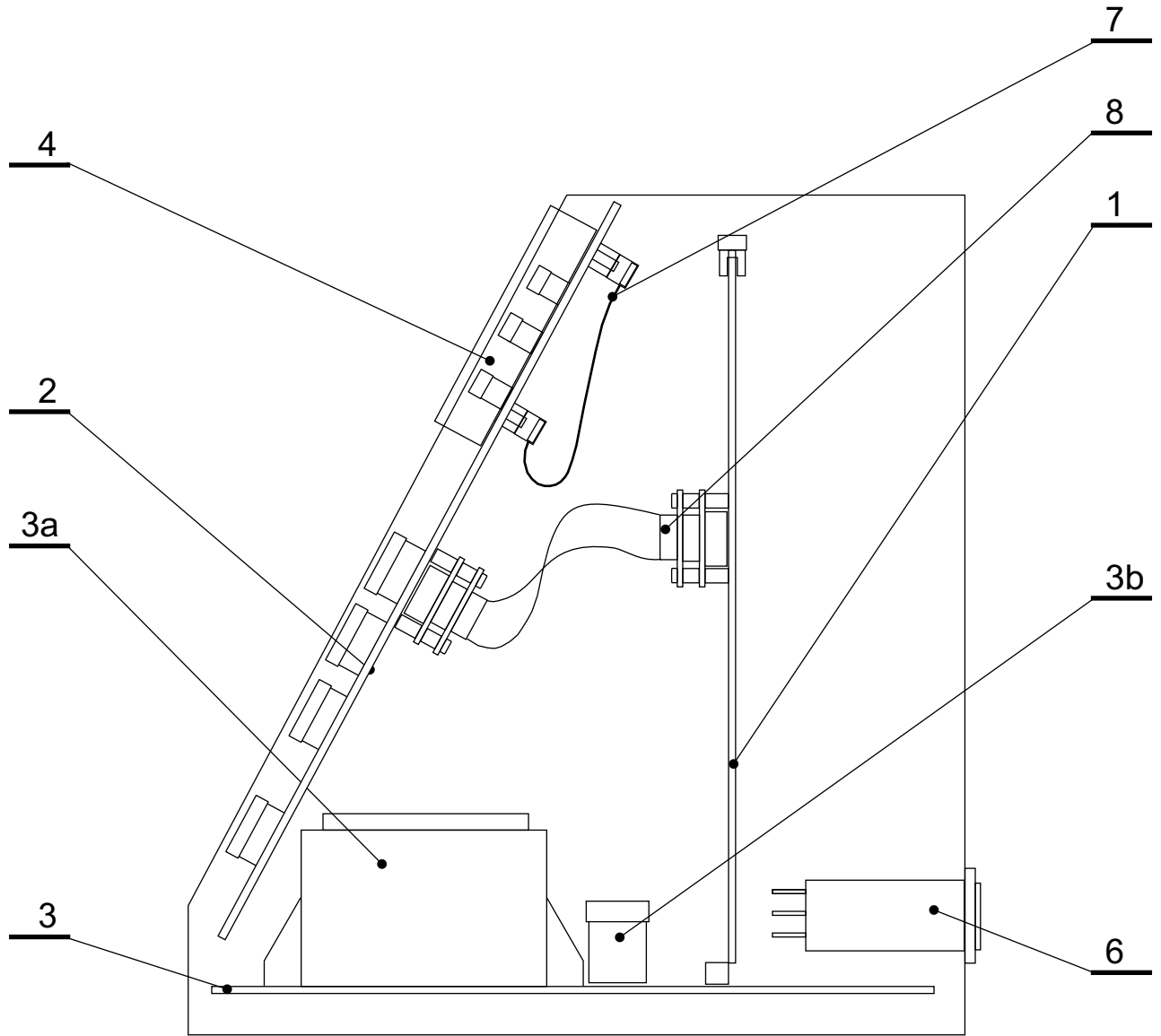

- 1. Steuerungsplatine 1
- 2. Tastenplatine
- 3. Quelleplatine
- 3a. Transformator
- 3b. Stromsicherung für BLUETOOTH
- 4. Displayplatine
- 6. Filter
- 7. Kabel
- 8. Kabel -RS 232

- TK 000 50 - 52
- TK 000 60 - 01
- TK 000 51- 04
- TRZ 007/ST 39 - 01
- 160 mA/250V
- PLANAR EL.240.128.45
- ETI 39.19.160
- TA 032 00
- TA 032 01